

# Testa 501DF con RLA (ATEX)

Pompe close-coupled serie 500

## Caratteristiche e vantaggi

- Portate fino a 2800 ml/min e pressione di picco fino a 2 bar
- Costruzione testa resistente con protezione antiurto
- Il rotore a molla comprime delicatamente i tubi utilizzando grandi rulli a basso attrito con cuscinetti a tenuta, garantendo una lunga durata del tubo e un dosaggio accurato
- Configurazione della testa semplice e veloce con un rotore con frizione



## Prestazioni Testa 501DF con RLA (ATEX)

Diametro interno tubo e portate (ml/min)							
Gamma di velocità (giri/min)	0,5 mm	0,8 mm	1,6 mm	3,2 mm	4,8 mm	6,4 mm	8,0 mm
62	2,6	7,6	26	120	250	390	620
223	9,3	27	95	410	900	1400	2200
281	12	34	120	520	1100	1800	2800
da 6 a 62*	0,25-2,6	0,74-7,6	2,6-26	11-120	24-250	38-390	60-620
da 22 a 223*	0,92-9,3	2,7-27	9,4-95	41-410	89-900	140-1400	220-2200
da 28 a 281*	1,2-12	3,4-34	12-120	52-520	110-1100	180-1800	280-2800

\* Riduzione della velocità di 10:1 disponibile utilizzando un inverter a frequenza variabile situato in un'area sicura

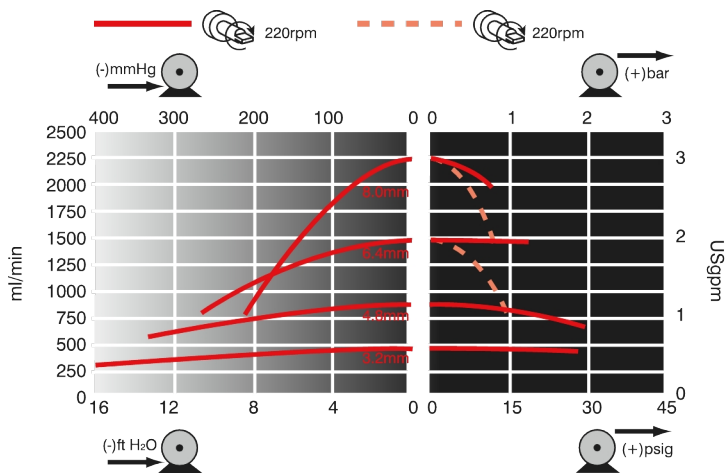

Maximum duty pressure with 6.4mm and 8.0mm bore tube is 1bar. Maximum duty pressure with other tube bore sizes is 2bar.

## Specifiche tecniche

	Testa 501DF con RLA (ATEX)
Portata max.	2800 ml/min
Portata min.	2.6 ml/min
Pressione di esercizio max.	2 bar
Pressione di esercizio max.	30 psi
Gamma di temperatura ambiente	da 5 a 40 °C
Gamma di temperatura ambiente	da 41 a 104 °F
Gamma di temperatura del fluido	-20 a 65 °C
Gamma di temperatura del fluido	-4 a 149 °F
Tipi di motore	Motore elettrico CA
Velocità di esercizio min.	62 giri/min
Velocità di esercizio max	281 giri/min
Norme	ATEX 2014/34/UE, ATEX II 2G Ex h IIB T4 Gb X, CE
Classe di protezione	IP55
Rumorosità	<70 dB(A) a 1 m
Peso	15 - 20 kg
Peso	33 - 44 lb
Alimentazione	400 V 50 Hz 3 ph
Diametro interno tubo compatibile	0.5, 0.8, 1.6, 2.4, 3.2, 4.8, 6.4, 8 mm
Spessore parete tubo compatibile	1.6 mm

La tabella elenca i dettagli delle pompe a velocità costante. Per ulteriori dettagli sulle opzioni di azionamento, motore CA e inverter, contattare il rappresentante Watson-Marlow Fluid Technology Solutions di zona.

## Materiali di costruzione

	Testa 501DF con RLA (ATEX)
Riduttore	Ghisa
Gruppo rullo guida	Copolimero acetalico (Kematal)
Motore	Lega di alluminio pressofuso
Protezione della testa	Policarbonato verniciato al carbonio
Gruppo del rullo testa	Acciaio inox 303S31, Nylon 6 rinforzato con MoS2 (Nylatron)
Gruppo del rotore testa	Acciaio inox 303S31, Acciaio inox DIN 17224, Lega di zinco cromato
Corpo testa	Lega di zinco verniciato a polvere
Gruppo morsetto per tubo	Acciaio inox 301S21, Copolimero acetalico (Kematal), Lega di zinco cromato

Le informazioni elencate riguardano l'intera gamma di pompe a velocità costante.

Per le specifiche dettagliate dei singoli modelli/componenti e di altre opzioni di azionamento/testa, fare riferimento al manuale dell'utente o contattare il rappresentante locale di Watson-Marlow Fluid Technology Solutions.

## Dimensioni Testa 501DF con RLA (ATEX)

62rpm model

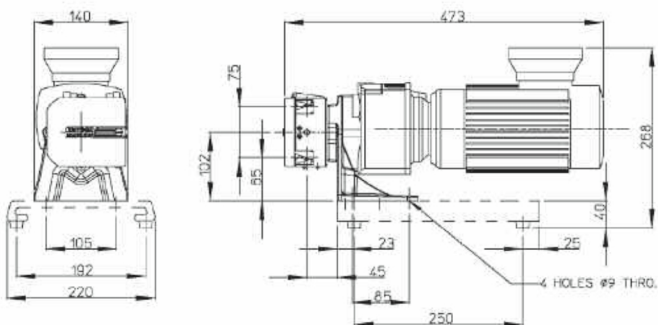

223rpm model and 281rpm models

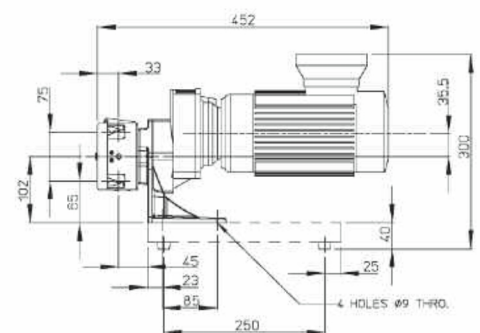

Measurements shown in millimetres (mm)

## Codici prodotto

Pompa ATEX	Velocità (giri/min)	Motore	Codice prodotto
Pompa ATEX 501DF/RLA c/w placcata PTC per uso inverter	62	400 V 50 Hz trifase 0,18 kW	050.8622.L00
	223	400 V 50 Hz trifase 0,18 kW	050.8652.L00
	281	400 V 50 Hz trifase 0,18 kW	050.8672.L00

Riduzione della velocità di 10:1 disponibile utilizzando un inverter a frequenza variabile, situato in una zona sicura

Testa ATEX	Descrizione	Codice prodotto
501RLA	Testa close-coupled per tubi con spessore parete di 1,6 mm	053.0002.A00
501RLGA	Testa close-coupled per tubi STA-PURE con spessore parete di 1,6 mm	053.0022.A0G

Disclaimer: Tutte le portate mostrate sono state ottenute pompando acqua a 20 °C (68 °F) con pressioni di aspirazione e di mandata trascurabili. Watson-Marlow, Pumpsil, PureWeld XL, Bioprene e Marprene sono marchi registrati di Watson-Marlow Limited. Disclaimer: Le informazioni contenute in questo documento sono ritenute corrette al momento della pubblicazione. Tuttavia, Watson-Marlow Limited declina ogni responsabilità per eventuali errori presenti nel testo e si riserva il diritto di modificare le specifiche senza preavviso. GORE e STA-PURE sono marchi registrati di W. L. Gore & Associates. Al momento dell'ordinazione delle pompe e del tubo, specificare il codice prodotto.

[wmfts.com/global](http://wmfts.com/global)



30 November 2023