

501DF con cabezal RL2A (ATEX)

Bombas de acoplamiento cerrado serie 500

Características y ventajas

- Caudales de hasta 2800 ml/min y presión máxima de hasta 2 bar
- Cabezal de alto rendimiento fabricado con protección a prueba de impactos
- El rotor con resorte comprime suavemente las mangueras mediante rodillos de baja fricción grandes con rodamientos sellados, lo que garantiza una larga vida útil de la manguera y una dosificación precisa
- Configuración rápida y sencilla del cabezal mediante un rotor con embrague



Rendimiento de 501DF con cabezal RL2A (ATEX)

Diámetro interno y caudales de la manguera (ml/min.)							
Rango de velocidad (rpm)	0,5 mm	0,8mm	1,6mm	3,2mm	4,8mm	6,4mm	8,0mm
62	2,6	7,6	26	120	250	390	620
223	9,3	27	95	410	900	1400	2200
281	12	34	120	520	1100	1800	2800
6 a 62*	0,25-2,6	0,74-7,6	2,6-26	11-120	24-250	38-390	60-620
22 a 223*	0,92-9,3	2,7-27	9,4-95	41-410	89-900	140-1400	220-2200
28 a 281*	1,2-12	3,4-34	12-120	52-520	110-1100	180-1800	280-2800

*Reducción de velocidad 10:1 disponible utilizando un inversor de frecuencia variable ubicado en un área segura

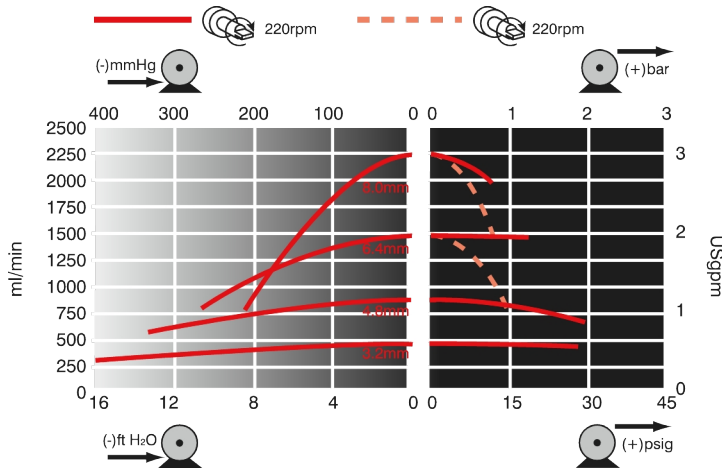

Maximum duty pressure with 6.4mm and 8.0mm bore tube is 1bar. Maximum duty pressure with other tube bore sizes is 2bar.

Especificaciones técnicas

	501DF con cabezal RL2A (ATEX)
Caudal máximo	2800 ml/min
Caudal mínimo	2.6 ml/min
Presión máx. de operación	2 bar
Presión máx. de operación	30 a < bar
Rango de temperatura ambiente	5 a 40 °C
Rango de temperatura ambiente	41 a 104 °F
Rango de temperaturas del fluido	-20 a 65 °C
Rango de temperaturas del fluido	-4a 149 °F
Tipos de motor	Motor eléctrico de CA
Velocidad de operación mínima	223 rpm
Velocidad máxima de operación	281 rpm
Normas	ATEX 2014/34/UE, ATEX II 2G Ex h IIB T4 Gb X, CE
Grado de protección	IP55
Ruido	<70 dB(A) a 1 m
Peso	15 - 20 kg
Peso	33 - 44 lb
Fuente de alimentación	400 V, 50 Hz, trifásico
Diámetro interno de manguera compatible	1.6, 3.2, 4.8, 6.4, 8 mm
Espesor de pared de manguera compatible	2.4 mm

La tabla enumera los detalles de las bombas de velocidad fija. Para obtener más información sobre las opciones de accionamiento, motor de CA e inversor, póngase en contacto con su representante local de Watson-Marlow Fluid Technology Solutions.

Materiales de construcción

	501DF con cabezal RL2A (ATEX)
Reductor	Hierro fundido
Ensamble del rodillo guía	Copolímero acetal (Kematal)
Motor	Aleación de aluminio fundido
Protección del cabezal	Polycarbonato pintado al carbono
Ensamble del rodillo del cabezal	Acero inoxidable 303S31, Nylon 6 (Nylatron) con refuerzo de MoS2
Ensamble del rotor del cabezal	Acero inoxidable 303S31, Acero inoxidable DIN 17224, Aleación de zinc cromada
Pista de cabezal	Aleación de zinc con recubrimiento de polvo
Ensamble de abrazadera de manguera	Acero inoxidable 301S21, Aleación de zinc cromada, Copolímero acetal (Kematal)

La información indicada cubre la gama completa de bombas de velocidad fija.

Para obtener especificaciones detalladas de modelos/componentes individuales y otras opciones de accionamiento/cabezal, consulte el manual del usuario o póngase en contacto con el representante local de Watson-Marlow Fluid Technology Solutions.

Dimensiones de 501DF con cabezal RL2A (ATEX)

62rpm model

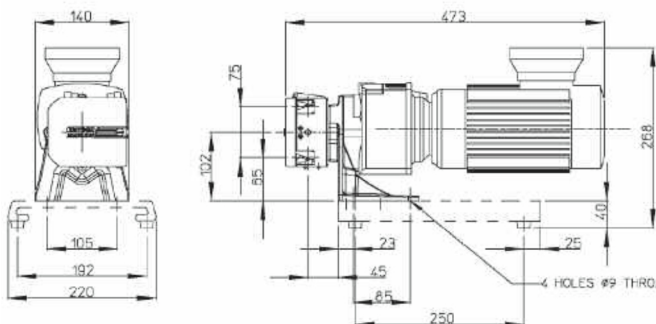

223rpm model and 281rpm models

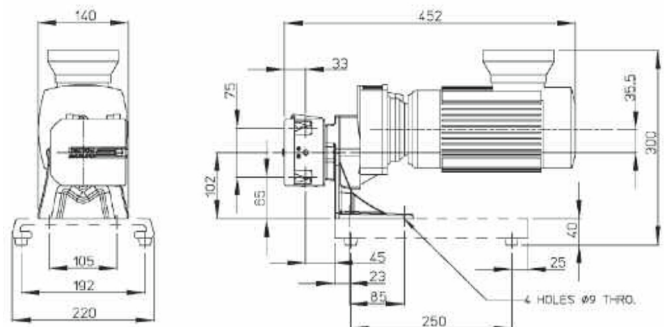

Measurements shown in millimetres (mm)

Códigos de productos

Bomba ATEX	Velocidad (rpm)	Motor	Código de producto
Bomba ATEX 501DF/RL2A con PTC chapada para uso con inversor	62	400V 50Hz trifásico 0,18kW	050.8622.L20
	223	400V 50Hz trifásico 0,18kW	050.8652.L20
	281	400V 50Hz trifásico 0,18kW	050.8672.L20

Reducción de velocidad 10:1 disponible mediante inversor de frecuencia variable, situado en un área segura

Cabezal ATEX	Descripción	Código de producto
501RL2A	Cabezal de acoplamiento cerrado para mangueras de 2,4mm de espesor de pared	053.0002.A20
501RL2GA	Cabezal de acoplamiento cerrado para mangueras STA-PURE de 2,4mm de espesor de pared	053.0022.A2G

Descargo de responsabilidad: Todos los caudales indicados se obtuvieron bombeando agua a 20 °C (68 °F) con alturas de succión y descarga iguales a cero. Watson-Marlow, Pumpsil, PureWeld XL, Bioprene y Marprene son marcas registradas de Watson-Marlow Limited. Descargo de responsabilidad: La información contenida en este documento se considera correcta; sin embargo Watson-Marlow Limited no acepta responsabilidad por los errores que pueda contener y se reserva el derecho de alterar estas especificaciones sin previo aviso. GORE y STA-PURE son marcas registradas de W. L. Gore & Associates. Recuerde indicar el código del producto en sus pedidos de bombas y mangueras.

wmfts.com/global



30 November 2023