

501DF med RLA (ATEX) pumpehoved

500 serie tætkoblede pumper

Funktioner og fordele

- Flowhastigheder op til 2800 ml/min og spidstryk op til 2 bar
- Robust pumpehovedkonstruktion med stødsikker beskyttelse
- Den affjedrede rotor komprimerer forsigtigt slangen vha. store ruller med lav friktion med forseglede lejer, hvilket sikrer lang levetid for røret og nøjagtig måling
- Hurtig og enkel opsætning af pumpehoved med en koblingsrotor



501DF med RLA (ATEX) pumpehoved ydeevne

Indvendig slangediameter og flowhastigheder (ml/min)							
Hastighedsområde (o/min)	0,5 mm	0,8mm	1,6 mm	3,2mm	4,8mm	6,4mm	8,0mm
62	2,6	7,6	26	120	250	390	620
223	9,3	27	95	410	900	1400	2200
281	12	34	120	520	1100	1800	2800
6 til 62 *	0,25-2,6	0,74-7,6	2,6-26	11-120	24-250	38-390	60-620
22 til 223 *	0,92-9,3	2,7-27	9,4-95	41-410	89-900	140-1400	220-2200
28 til 281 *	1,2-12	3,4-34	12-120	52-520	110-1100	180-1800	280-2800

* 10:1 hastighedsreduktion kan leveres ved hjælp af en frekvensomformer, der er placeret i et sikkert område

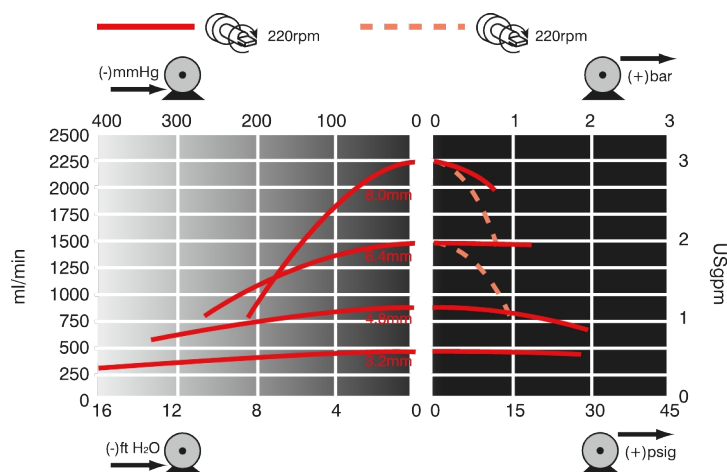

Maximum duty pressure with 6.4mm and 8.0mm bore tube is 1bar. Maximum duty pressure with other tube bore sizes is 2bar.

Tekniske specifikationer

	501DF med RLA (ATEX) pumpehoved
Maks. flowhastighed	2800 ml/min
Min. flowhastighed	2.6 ml/min
Maks. driftstryk	2 bar
Maks. driftstryk	30 psi
Omgivende temperaturområde	5 til 40 °C
Omgivende temperaturområde	41 til 104 °F
Væsketemperaturområde	-20 til 65 °C
Væsketemperaturområde	-4 til 149 °F
Motortyper	Vekselstrømsmotor
Min. driftshastighed	62 rpm
Maks. driftshastighed	281 rpm
Standarder	ATEX 2014/34/EU, ATEX II 2G Ex h IIB T4 Gb X, CE
Tæthedsklassificering	IP55
Støj	<70 dB(A) fra 1 m
Vægt	15 - 20 kg
Vægt	33 - 44 lbs
Strømforsyning	400 V 50 Hz 3-faset
Kompatibel hulstørrelse på slanger	0.5, 0.8, 1.6, 2.4, 3.2, 4.8, 6.4, 8 mm
Kompatibel vægtykkelse på slanger	1.6 mm

Tabel viser detaljer for pumper med fast hastighed. Kontakt din lokale Watson-Marlow Fluid Technology Solutions-repræsentant for at få flere oplysninger om drev, AC-motor og frekvensomformer.

Konstruktionsmaterialer

	501DF med RLA (ATEX) pumpehoved
Gearkasse	Støbejern
Styrerullehed	Acetal-copolymer (Kematal)
Motor	Støbt aluminiumslegering
Pumpehovedets dæksel	Malet polykarbonat
Rullesamling til pumpehoved	MoS2 fyldt nylon 6 (Nylatron), Rustfrit stål 303S31
Pumpehovedets rotor	Forkromet zinklegering, Rustfrit stål 303S31, Rustfrit stål DIN 17224
Pumpehovedets pumpehus	Pulverlakeret zinklegering
Rørklemmesamling	Acetal-copolymer (Kematal), Forkromet zinklegering, Rustfrit stål 301S21

De anførte oplysninger dækker hele området af pumper med fast hastighed.

For detaljerede specifikationer for individuelle modeller/komponenter og andre drev/pumpehoveder, se brugervejledningen eller kontakt din lokale Watson-Marlow Fluid Technology Solutions-repræsentant.

501DF med RLA (ATEX) pumpehoved dimensioner

62rpm model

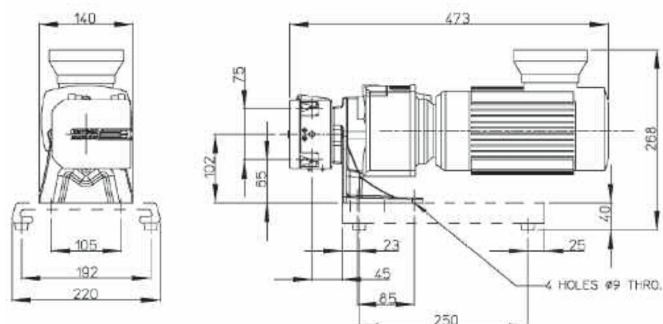

223rpm model and 281rpm models

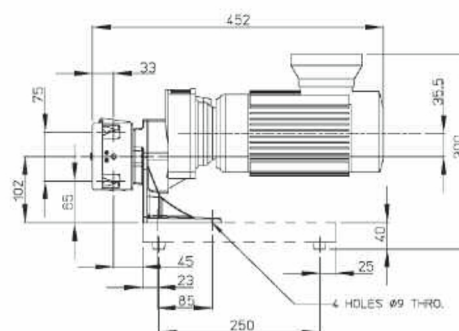

Measurements shown in millimetres (mm)

Produktkoder

ATEX-pumpe	Hastighed (rpm)	Motor	Produktkode
501DF/RLA ATEX pumpe c/W PTC er belagt til inverterbrug	62	400 V 50 Hz 3-faset 0,18 kW	050.8622.L00
	223	400 V 50 Hz 3-faset 0,18 kW	050.8652.L00
	281	400 V 50 Hz 3-faset 0,18 kW	050.8672.L00

10:1 hastighedsreduktion kan leveres ved hjælp af frekvensomformer, der er placeret i et sikkert område

ATEX-pumpehoved	Beskrivelse	Produktkode
501RLA	Luk det sammenkoblede pumpehoved til slanger med en vægtykkelse på 1,6 mm	053.0002.A00
501RLGA	Luk det sammenkoblede pumpehoved til 1,6 mm vægtykkelse STA - PURE slanger	053.0022.A0G

Ansvarsfraskrivelse: Alle viste flowhastigheder blev opnået ved at pumpe vand ved 20 °C (68 °F) uden sug- og fødehoveder. Watson-Marlow, Pumpsil, PureWeld XL, Bioprene og Marprene er Watson-Marlow Limiteds varemærker. Ansvarsfraskrivelse: Oplysningerne i dette dokument anses for at være korrekte, men Watson-Marlow Limited påtager sig intet ansvar for fejl deri og forbeholder sig retten til at ændre de tekniske data uden varsel. GORE og STA-PURE er W. L. Gore & Associates' varemærker. Oplys produktkoden ved bestilling af pumper og slanger.

wmfts.com/global



30 November 2023