

501DF com cabeçote RL2A (ATEX)

bombas monobloco série 500

Características e benefícios

- Caudais até 2800 ml/min e uma pressão de pico até 2 bar
- Construção de cabeçotes para serviço pesado com proteção contra impactos
- O rotor com mola comprime suavemente a mangueira usando grandes roletas de baixo atrito com rolamentos estanques, garantindo uma vida útil prolongada da mangueira e uma dosagem precisa
- Configuração rápida e simples do cabeçote usando um rotor com embreagem



501DF com cabeçote RL2A (ATEX) desempenho

Diâmetro interno da mangueira e caudais (ml/min)							
Gama de velocidades (rpm)	0,5 mm	0.8 mm	1,6 mm	3,2 mm	4,8 mm	6,4 mm	8,0 mm
62	2,6	7,6	26	120	250	390	620
223	9,3	27	95	410	900	1400	2200
281	12	34	120	520	1100	1800	2800
6 a 62*	0,25-2,6	0,74-7,6	2,6-26	11-120	24-250	38-390	60-620
22 a 223*	0,92-9,3	2,7-27	9,4-95	41-410	89-900	140-1400	220-2200
28 a 281*	1,2-12	3,4-34	12-120	52-520	110-1100	180-1800	280-2800

*redução de velocidade de 10:1 disponível usando um inversor de frequência variável localizado numa área segura

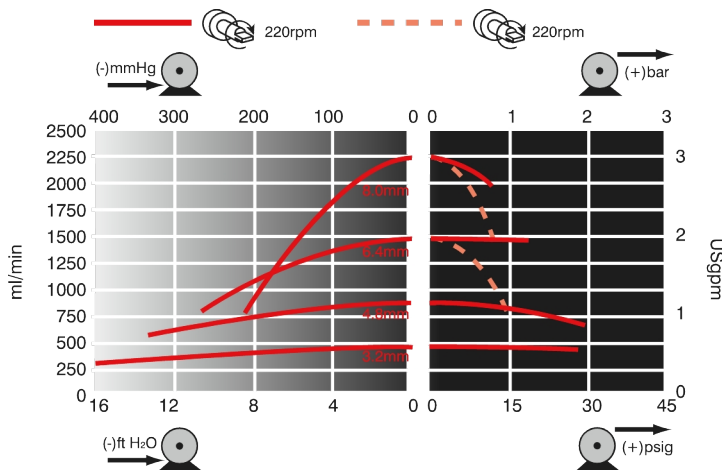

Maximum duty pressure with 6.4mm and 8.0mm bore tube is 1bar. Maximum duty pressure with other tube bore sizes is 2bar.

Especificações técnicas

	501DF com cabeçote RL2A (ATEX)
Caudal máx	2800 ml/min
Caudal mín.	2.6 ml/min
Pressão de operação máxima	2 bar
Pressão de operação máxima	30 psi
Intervalo de temperaturas ambiente	5 a 40 °C
Intervalo de temperaturas ambiente	41 a 104 °F
Faixa de temperatura do fluido	-20 a 65 °C
Faixa de temperatura do fluido	-4 a 149 °F
Tipos de motor	Motor elétrico CA
Velocidade mín. de operação	223 rpm
Velocidade máx. de operação	281 rpm
Normas	ATEX 2014/34/EU, ATEX II 2G Ex h IIB T4 Gb X, CE
Classificação de admissão	IP55
Ruído	<70dB(A) a 1m
Peso	15 - 20 kg
Peso	33 - 44 lb
Fonte de alimentação	400 V 50 Hz trifásica
Diâmetros interiores das mangueiras compatíveis	1.6, 3.2, 4.8, 6.4, 8 mm
Espessura de parede da mangueira compatível	2.4 mm

A tabela lista os detalhes das bombas de velocidade constante. Para obter mais detalhes sobre as opções de acionamento, motor CA e inversor, entre em contacto com o representante local da Watson-Marlow Fluid Technology Solutions.

Materiais de construção

	501DF com cabeçote RL2A (ATEX)
Caixa de engrenagens	Ferro fundido
Conjunto dos roletes de guia	Copolímero de acetal (Kematal)
Motor	Liga de alumínio fundido
Proteção do cabeçote	Polycarbonato pintado a carbono
Conjunto de roletes para cabeçote	Aço inoxidável 303S31, Nylon 6 preenchido com MoS2 (Nylatron)
Conjunto do rotor do cabeçote	Aço inoxidável 303S31, Aço inoxidável DIN 17224, Liga de zinco revestida com cromo
Pista para cabeçote	Liga de zinco com revestimento a pó
Conjunto da braçadeira do tubo	Aço inoxidável 301S21, Copolímero de acetal (Kematal), Liga de zinco revestida com cromo

As informações listadas abrangem a gama completa de bombas de velocidade constante.

Para obter especificações detalhadas de modelos/componentes individuais e outras opções de acionamento/cabeçote, consulte o manual do utilizador ou entre em contacto com o representante local da Watson-Marlow Fluid Technology Solutions.

Dimensões do 501DF com cabeçote RL2A (ATEX)

62rpm model

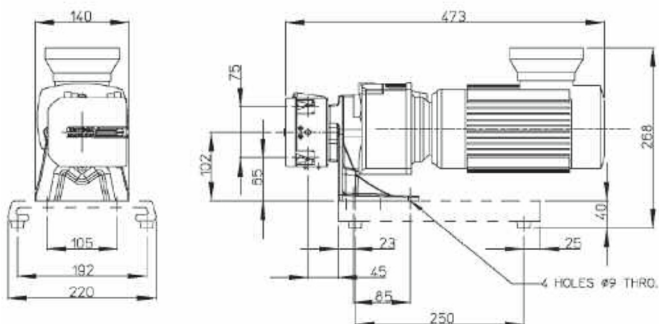

223rpm model and 281rpm models

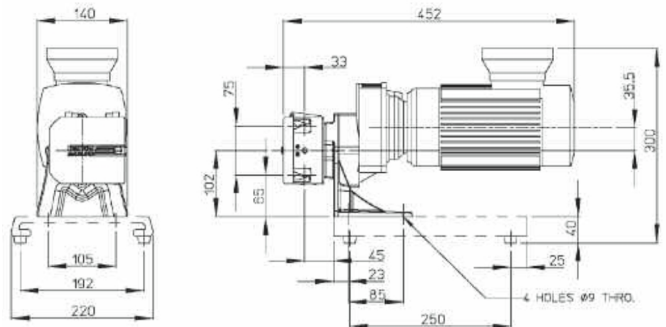

Measurements shown in millimetres (mm)

Códigos dos produtos

Bomba ATEX	Velocidade (rpm)	Motor	Código do produto
Bomba 501DF/RL2A ATEX vem com PTC's revestidos para uso com inversor	62	400 V 50 Hz trifásica 0,18 kW	050.8622.L20
	223	400 V 50 Hz trifásica 0,18 kW	050.8652.L20
	281	400 V 50 Hz trifásica 0,18 kW	050.8672.L20

Redução de velocidade de 10:1 disponível usando o inversor de frequência variável, localizado numa área segura

Cabeçote ATEX	Descrição	Código do produto
501RL2A	Cabeçote monobloco para mangueira com espessura da parede de 2,4mm	053.0002.A20
501RL2GA	Cabeçote monobloco para mangueira STA-PURE de espessura de parede de 2,4mm	053.0022.A2G

Isenção de responsabilidade: Todos os caudais mostrados foram obtidos bombeando água a 20 °C (68 °F) com sucção e alturas manométricas de descarga zero. Watson-Marlow, Pumpsil, PureWeld XL, Bioprene e Marprene são marcas comerciais da Watson-Marlow Limited. Isenção de responsabilidade: As informações contidas neste documento são consideradas corretas, porém a Watson-Marlow Limited não se responsabiliza por nenhum erro que este documento possa conter e reserva-se o direito de alterar as especificações sem aviso prévio. GORE e STA-PURE são marcas comerciais da W. L. Gore & Associates. Indique sempre o código do produto ao encomendar bombas e mangueiras.

wmfts.com/global



30 November 2023