

FlexFeed 30

Halbautomatische Abfüll- und Verschließsysteme

Merkmale und Vorteile

- Verarbeitet Schraubverschlüsse, Pipettenverschlüsse und sonstige besonders geformte Schraubverschlüsse
- Abfüllen und Verschließen von bis zu 1.200 Flaschen pro Stunde, mit Durchmessern von 12 mm bis 50 mm
- Gleichbleibendes Drehmoment verhindert die mit auslaufenden Flaschen verbundenen Probleme



Technische Eigenschaften

	FlexFeed 30
Schutzart	IP52
Fördermenge	1200 Einheiten/Stunde
Stromversorgung	110/230 V Wechselstrom, 50/60 Hz
Leistungsaufnahme	300 W
Luftzufuhr	Saubere und trockene Luft
Gewicht	60 kg
Zubehör	Kundenspezifische Formateile für Flaschen und Verschlüsse
Max. Durchmesser von Flasche/Vial	50 mm
Max. Höhe von Flasche/Vial	110 mm

Werkstoffe

	FlexFeed 30
Werkstoff	Edelstahl AISI 304, Eloxiertes Aluminium, Polyacetal

FlexFeed 30 - Maße

Dimensions in mm/inches

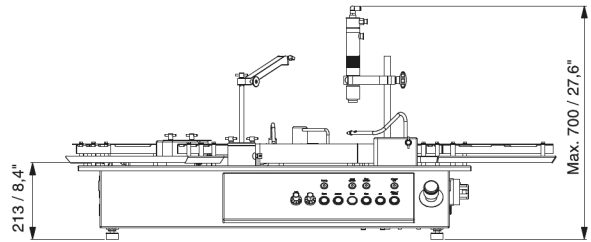
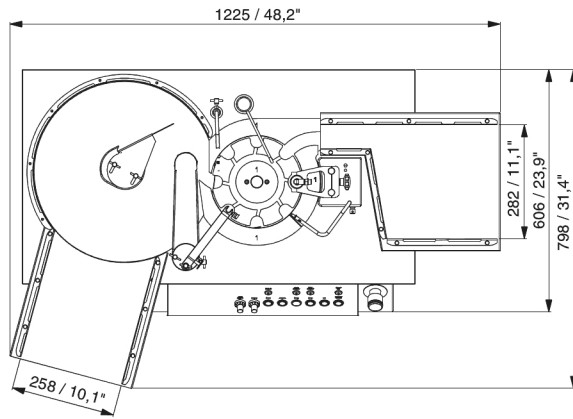

Haftungsausschluss: Alle Angaben in diesem Dokument wurden nach bestem Wissen und Gewissen zusammengestellt. Die Watson-Marlow Pumps Group übernimmt jedoch keine Haftung für etwaige Fehler und behält sich das Recht vor, ohne Vorankündigung Änderungen vorzunehmen. WARNUNG: Diese Geräte sind nicht für den Einsatz an Patienten bestimmt. asepticu und Accusil sind eingetragene Marken.

wmfts.com/global



08 February 2024