

FlexFeed 30

Poloautomatické plnicí a víčkovací systémy

Vlastnosti a výhody

- Dokáže pracovat se šroubovacími víčky, víčky s kapátký nebo jinými víčky se speciálním tvarem
- Plnění a víčkování až 1 200 lahviček za hodinu o průměru od 12 mm do 50 mm
- Konzistentní utahovací moment víčka zabraňuje problémům s úniky z lahviček



Technické specifikace

	FlexFeed 30
Stupeň krytí	IP52
Výkon	1200 jednotek/hodinu
Napájení	110/230 V AC, 50/60 Hz
Spotřeba energie:	300 W
Přívod vzduchu	Čistý a suchý vzduch
Hmotnost	60 kg
Příslušenství	Přizpůsobené formátové díly pro lahvičky a víčka
Max. průměr lahvičky/vialky	50 mm
Max. výška lahvičky/vialky	110 mm

Konstrukční materiály

	FlexFeed 30
Materiál	Eloxovaný hliník, Nerezová ocel AISI 304, Polyacetal

Rozměry FlexFeed 30

Dimensions in mm/inches

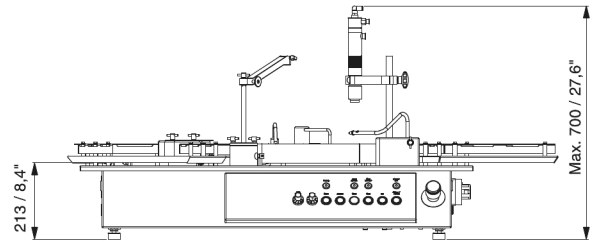
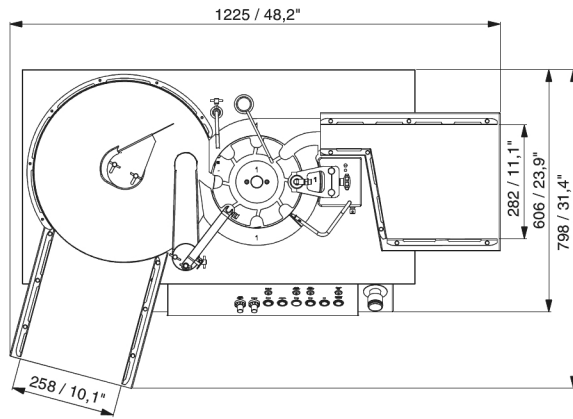

Zřeknutí se odpovědnosti: Informace uvedené v tomto dokumentu jsou v době vydání považovány za správné. Společnost Watson-Marlow Flexicon A/S však nepřebírá žádnou zodpovědnost za jakoukoli v něm obsaženou chybu a vyhrazuje si právo měnit specifikace bez předchozího upozornění. VAROVÁNÍ: Tyto produkty nejsou určeny k použití v aplikacích připojených k pacientům a neměly by se v těchto aplikacích používat. asepticu a Accusil jsou registrované ochranné známky.

wmfts.com/global



08 February 2024