

# FlexFeed 30

Halvautomatiska fyllnings- och kapsyleringssystem

## Egenskaper och fördelar

- Kan hantera skruvkapsyler, pipettkapsyler eller andra skruvkapsyler med en speciell form
- Fyllning och kapsylering upp till 1 200 flaskor per timme, med diametrar från 12 mm till 50 mm
- Konsekvent kapsylvridmoment förhindrar problem med läckande flaskor



## Tekniska specifikationer

	FlexFeed 30
Skyddsklass	IP52
Kapacitet	1200 enheter/timme
Strömförsörjning	110/230 VAC, 50/60 Hz
Strömförbrukning	300 W
Lufttillförsel	Ren och torr luft
Vikt	60 kg
Tillbehör	Anpassade formatdelar för flaskor och kapsyler
Max. diameter på flaska	50 mm
Max. höjd på flaska	110 mm

## Materialspecifikation

	FlexFeed 30
Material	Anodiserad aluminium, Polyacetal, Rostfritt stål AISI 304

## Mått för FlexFeed 30

Dimensions in mm/inches

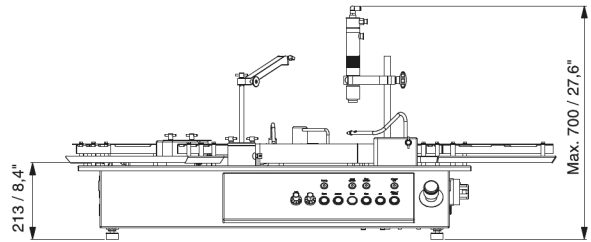
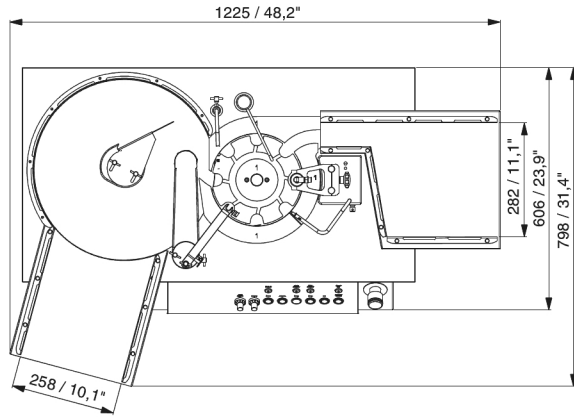

Friskrivning: Informationen i det här dokumentet anses vara korrekt, men Watson-Marlow Flexicon A/S tar inte på sig något ansvar för eventuella fel häri och förbehåller sig rätten att ändra specifikationer utan att detta meddelas i förväg. VARNING! Dessa produkter är inte avsedda för användning i samband i patientanslutna tillämpningar och bör inte heller användas i sådana. asepticu och Accusil är registrerade varumärken.

[wmfts.com/global](http://wmfts.com/global)



08 February 2024