

# FlexFeed 30

Sistemas semiautomáticos de envase e tamponamento

## Recursos e benefícios

- Apropriada para tampas com rosca, tampas de pipeta e outras tampas com formato especial
- Envasa e tampa até 1.200 frascos por hora, com diâmetros de 12 mm a 50 mm
- Torque de tampa consistente evita problemas com vazamentos em garrafas



## Especificações técnicas

	<b>FlexFeed 30</b>
Proteção de entrada	IP52
Capacidade	1200 unidades/hora
Fonte de alimentação	110/230 VCA, 50/60 Hz
Consumo de energia	300 W
Alimentação de ar	Ar limpo e seco
Peso	60 kg
Acessórios	Peças de formato personalizado para frascos e tampas
Diâmetro máx. da garrafa/frasco	50 mm
Altura máx. da garrafa/frasco	110 mm

## Materiais de construção

	<b>FlexFeed 30</b>
Material	Aço inoxidável AISI 304, Alumínio anodizado, Poliacetal

## Dimensões FlexFeed 30

Dimensions in mm/inches

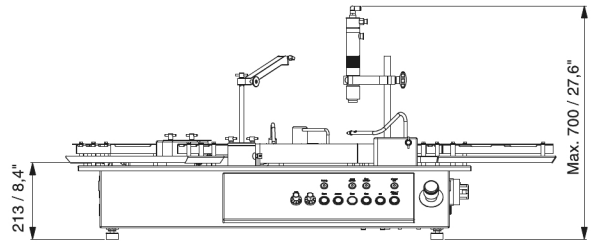
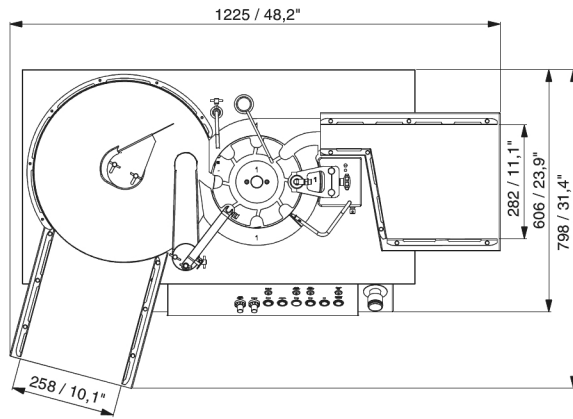

Isenção de responsabilidade: As informações deste documento são consideradas corretas, porém a Watson-Marlow Flexicon A/S não se responsabiliza por nenhum erro que este documento possa conter e reserva-se o direito de alterar especificações sem aviso prévio. ADVERTÊNCIA: Estes produtos não foram concebidos para uso e não devem ser usados em aplicações ligadas a pacientes. asepticus e Accusil são marcas registradas.

[wmfts.com/global](http://wmfts.com/global)



08 February 2024