

FlexFeed 30

Półautomatyczne systemy napełniania i zamykania

Cechy i korzyści

- Możliwość obsługi nakrętek, nakrętek pipet lub innych nakrętek o specjalnym kształcie
- Napełnianie i zamykanie do 1.200 butelek na godzinę, o średnicy od 12 mm do 50 mm
- Stały moment dokręcenia nakrętek zapobiega problemom związanym z wyciekami z butelek



Specyfikacja techniczna

	FlexFeed 30
Stopień ochrony	IP52
Wydajność	1200 jednostki/godzinę
Zasilanie	110/230 VAC, 50/60 Hz
Pobór mocy	300 W
Zasilanie powietrzem	Czyste i suche powietrze
Masa	60 kg
Akcesoria	Dostosowane formatki dla butelek i zamknięć
Maks. średnica butelki/fiolki	50 mm
Maks. wysokość butelki/fiolki	110 mm

Materiały konstrukcyjne

	FlexFeed 30
Materiał	Anodyzowane aluminium, Poliacetal, Stal nierdzewna AISI 304

Wymiary FlexFeed 30

Dimensions in mm/inches

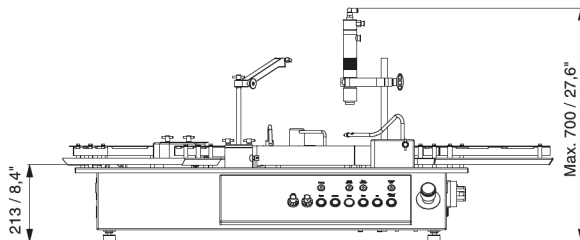
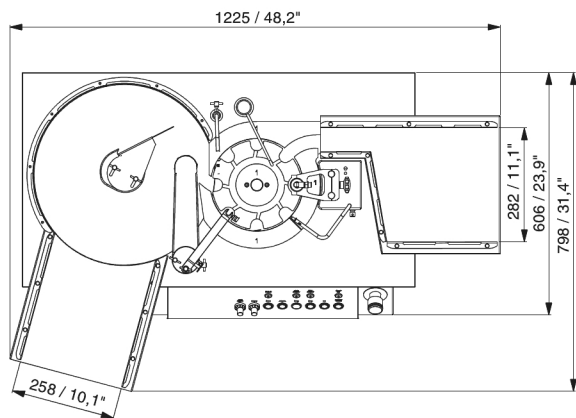

Zrzeczenie się odpowiedzialności: Informacje zamieszczone w niniejszym dokumencie uważa się za prawdziwe, jednak firma Watson-Marlow Flexicon A/S nie bierze odpowiedzialności za jakiegokolwiek zawarte w nim błędy i zastrzega sobie prawo do wprowadzania zmian w specyfikacji bez powiadomienia. OSTRZEŻENIE! Opisane produkty nie są przeznaczone do zastosowań związanych z opieką nad pacjentem i nie należy ich do takich celów wykorzystywać. Nazwy asepticu i Accusil to zastrzeżone znaki towarowe.

wmfts.com/global



08 February 2024