

FlexFeed 30

Sistemi di riempimento e tappatura semiautomatici

Caratteristiche e vantaggi

- In grado di gestire tappi a vite, tappi per pipette o altri tappi a vite con una forma speciale
- Riempimento e tappatura fino a 1.200 flaconi all'ora con diametro da 12 mm a 50 mm
- Coppia di tappatura costante che evita il problema di perdite dai flaconi



Specifiche tecniche

	FlexFeed 30
Protezione ingresso	IP52
Capacità	1200 unità/ora
Alimentazione	110/230 VAC, 50/60 Hz
Potenza assorbita	300 W
Mandata aria	Aria pulita e asciutta
Peso	60 kg
Accessori	Ricambi per il formato personalizzati per flaconi e capsule
Diametro max. flacone	50 mm
Altezza max. flacone	110 mm

Materiali di costruzione

	FlexFeed 30
Materiale	Acciaio inox AISI 304, Alluminio anodizzato, Poliacetale

Dimensioni FlexFeed 30

Dimensions in mm/inches

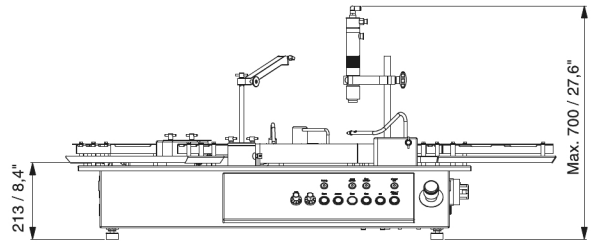
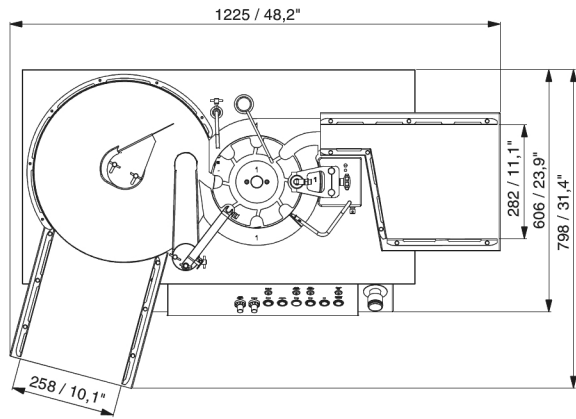

Disclaimer: Le informazioni contenute in questo documento sono ritenute corrette al momento della pubblicazione. Tuttavia, Watson-Marlow Flexicon A/S declina ogni responsabilità per eventuali errori in esso contenuti e si riserva il diritto di apportarvi modifiche senza preavviso. AVVERTENZA: Questi prodotti non sono stati progettati per l'utilizzo in applicazioni di tipo medicale e, pertanto, non devono essere usati per tali applicazioni. asepticus e Accusil sono marchi registrati.

wmfts.com/global



08 February 2024