

FMB210

FMB210 påfyldnings- og kappemaskiner

Funktioner og fordele

- Fyld-volumener fra mikrovolumener op til 250 ml.
- $\pm 0,5$ % påfyldningsnøjagtighed på de fleste volumener og dækningsmoment bedre end ± 10 Ncm
- Færre omkostninger til IQ/OQ og procesvalidering
- Gennemprøvet teknologi for pålidelighed og nem validering
- Meget nøjagtig påfyldning af volumener fra mikrovolumener
- Reducerede omkostninger til procesvalidering



Tekniske specifikationer

	FMB210
Volumenområde for påfyldning	0.1-250 ml
Nøjagtighed	$\pm 0,5$ %
Kapacitet	4500 enheder/time
Strømforsyning	200 V til 240 V AC enkelt-fase og jordforbindelse
Strømforbrug	Max 1500 W
Luftforsyning/pneumatisk tilslutning	7 bar ren og tør luft
Luftforbrug	Afhænger af programmet l/min
Vægt	650 kg

Konstruktionsmaterialer

	FMB210
Materiale	Anodiseret aluminium, Rustfrit stål

FMB210 dimensioner

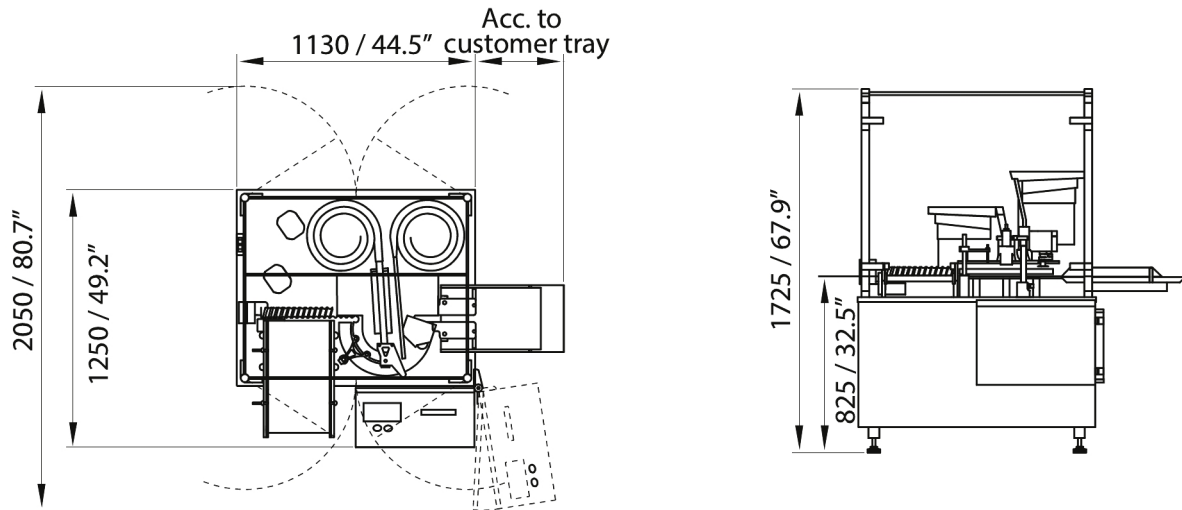

Dimensions in mm/inch

Ansvarsfraskrivelse: Oplysningerne i dette dokument anses for at være korrekte, men Watson-Marlow Flexicon A/S påtager sig intet ansvar for fejl heri og forbeholder sig ret til at ændre specifikationerne uden varsel. ADVARSEL: Disse produkter er ikke beregnet til og bør ikke indgå ved patientrelaterede anvendelser. WMArchitect og Accusil er registrerede varemærker.

wmfts.com/global



05 July 2024