

FMB210

Plnicí a víčkovací stroje FMB210

Vlastnosti a výhody

- Plnicí objemy od mikroobjemů až po 250 ml
- Přesnost plnění $\pm 0,5$ % u většiny objemů a přesnost uzavíracího momentu lepší než ± 10 Ncm
- Nižší náklady na IQ/OQ a validaci procesu
- Osvědčená technologie pro spolehlivost a snadnou validaci
- Vysoce přesné plnění už od mikroobjemů
- Snížení nákladů na validaci procesu



Technické specifikace

	FMB210
Rozsah objemu plnění	0.1-250 ml
Přesnost	$\pm 0,5$ %
Výkon	4500 jednotek/hodinu
Napájení	200 až 240 VAC jedna fáze a zem
Spotřeba energie:	Max 1500 W
Přívod vzduchu / pneumatické připojení	7 bar čistý a suchý vzduch
Spotřeba vzduchu	Závisí na aplikaci l/min
Hmotnost	650 kg

Konstrukční materiály

	FMB210
Materiál	Eloxovaný hliník, Nerezová ocel

Rozměry FMB210

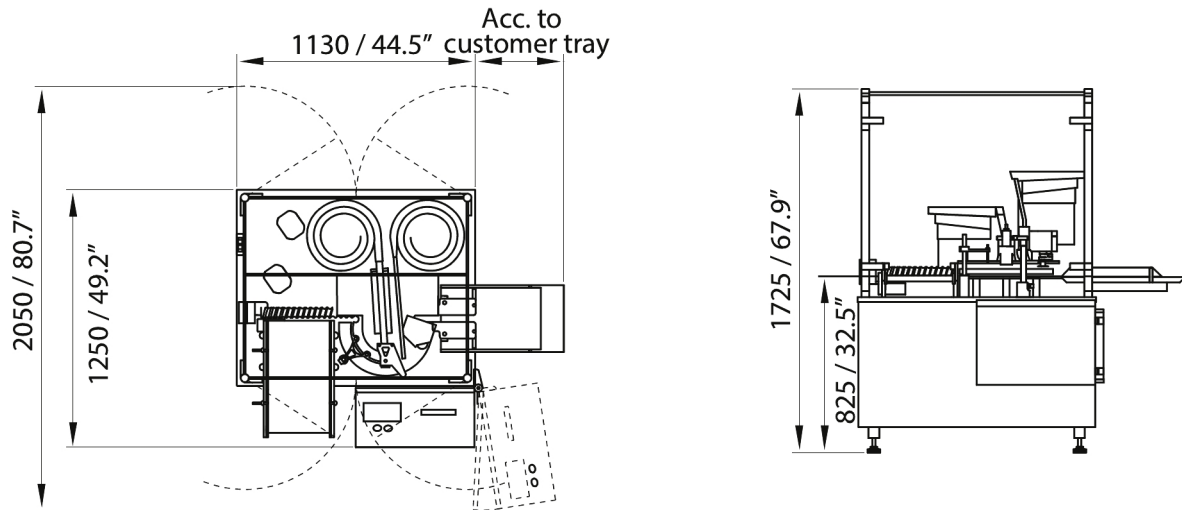

Dimensions in mm/inch

Zřeknutí se odpovědnosti: Informace uvedené v tomto dokumentu jsou v době vydání považovány za správné. Společnost Watson-Marlow Flexicon A/S však nepřebírá žádnou zodpovědnost za jakoukoli v něm obsaženou chybu a vyhrazuje si právo měnit specifikace bez předchozího upozornění. VAROVÁNÍ: Tyto produkty nejsou určeny k použití v aplikacích připojených k pacientům a neměly by se v těchto aplikacích používat. WMArchitect a Accusil jsou registrované ochranné známky.

wmfts.com/global



05 July 2024