

# FMB210

Mașini de umplere și capsulare FMB210

## Caracteristici și beneficii

- Se umple volumele de la microvolume până la 250 ml
- Precizie de umplere de  $\pm 0,5$  % la majoritatea volumelor și cuplu de capsulare mai bun de  $\pm 10$  Ncm
- Costuri mai mici pentru IQ/OQ și validarea proceselor
- Tehnologie demonstrată pentru fiabilitate și validare ușoară
- Umplere foarte precisă a volumelor de la micro-volume
- Costuri reduse pentru validarea proceselor



## Parametri tehnici

	FMB210
Intervalul volumului de umplere	0.1-250 ml
Precizie	$\pm 0,5$ %
Capacitate	4500 unități/oră
Alimentare electrică	200 Vca până la 240 Vca cu o singură fază și împământare
Consum electric	Max 1500 W
Alimentare cu aer/conexiune pneumatică	aer curat și uscat la 7 bari
Consum de aer	Depinde de aplicație l/min
Greutate	650 kg

## Materiale de construcție

	FMB210
Material	Aluminiu anodizat, Oțel inoxidabil

## Dimensiuni FMB210

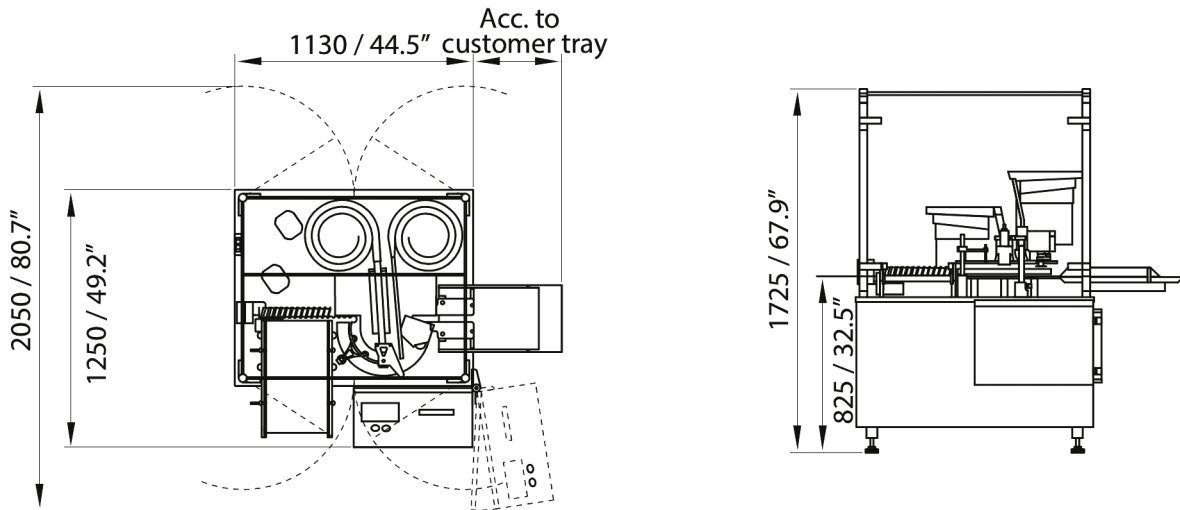

*Dimensions in mm/inch*

Declinarea responsabilității: Informațiile din acest document sunt considerate corecte, dar Watson-Marlow Flexicon A/S nu acceptă nicio responsabilitate pentru erorile pe care le conține și își rezervă dreptul de a modifica specificațiile fără notificare. AVERTISMENT: Aceste produse nu sunt concepute pentru a fi utilizate în și nu trebuie utilizate pentru aplicații conectate la pacient. WMArchitect și Accusil sunt mărci comerciale înregistrate.

[wmfts.com/global](http://wmfts.com/global)



05 July 2024