

# FMB210

FMB210 灌装和封盖机

**Flexicon**  
Liquid Filling

## 特点和优势

- 灌装量从微量到最多 250 ml
- 大多数容量的灌装精度为  $\pm 0.5\%$ ，封盖扭矩优于  $\pm 10\text{ Ncm}$
- 降低 IQ/OQ 和流程验证的成本
- 久经考验的技术，可实现可靠且简单的验证
- 高度精确的微量灌装
- 降低流程验证的成本



## 技术规格

	FMB210
灌装量范围	0.1-250 ml
精确度	$\pm 0.5\%$
容量	4500 单位/小时
电源	200 V 至 240 V AC 单相和接地
功耗	Max 1500 W
供气/气动连接	7 bar 清洁干燥的空气
耗气	取决于应用 L/min
重量	650 kg

## 主要材料

	FMB210
材料	不锈钢, 阳极氧化铝

## FMB210 外形尺寸

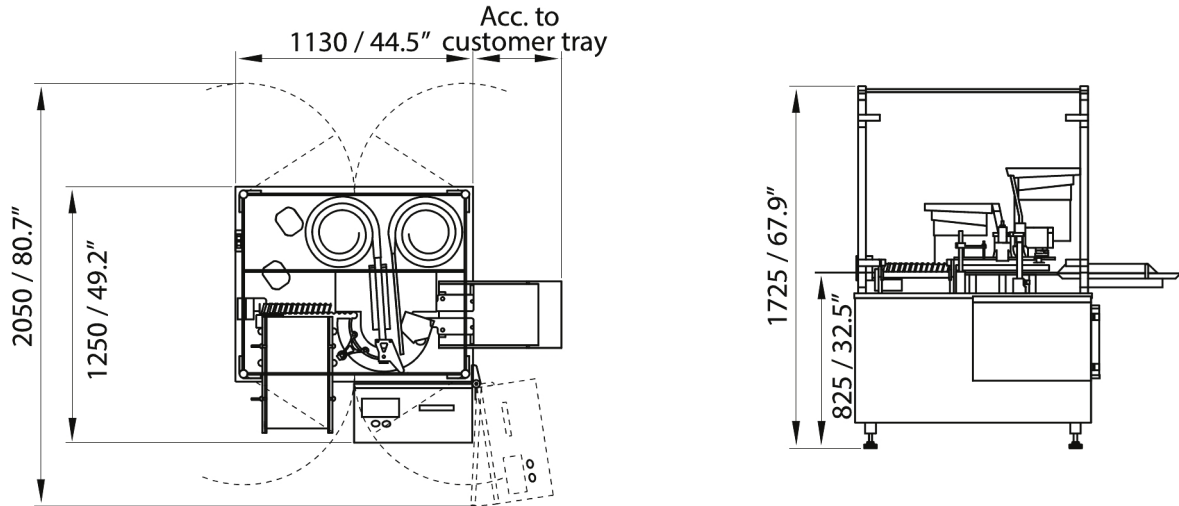

*Dimensions in mm/inch*

免责声明：我们认为本文所含信息正确无误，但如有任何错误，Watson-Marlow Flexicon A/S 概不负责，并保留对规格数据作出改动的权利，恕不另行通知。警告：这些产品不设计用于，亦不能应用于连接有问题的应用上。WMArchitect 和 Accusil 是注册商标。

[wmfts.com/global](http://wmfts.com/global)



05 July 2024