

FMB210

FMB210 töltő- és kupakzáró gépek

Tulajdonságok és előnyök

- Akár 250 ml-es mikrotérfogatok töltési mennyisége
- $\pm 0,5$ % töltési pontosság a legtöbb térfogat és ± 10 Ncm-t meghakadó kupakzárási nyomaték
- Kevesebb költség az IQ/OQ és a folyamat validálása terén
- Bevált technológia a megbízhatóság és az egyszerű érvényesítés érdekében
- Rendkívül pontos töltési mennyiségek mikro-térfogatokból
- Alacsonyabb költségek a folyamatok validálása során



Műszaki előírások

	FMB210
Töltési térfogattartomány	0.1-250 ml
Pontosság	$\pm 0,5$ %
Kapacitás	4500 egység/óra
Tápfeszültség	200 V -240 V AC egyfázisú és földelt
Áramfelvétel	Max 1500 W
Levegőellátás/pneumatikus csatlakozás	Tiszta és száraz levegő 7 bar nyomáson
Levegőfogyasztás	Alkalmazástól függ L/perc
Tömeg	650 kg

Építőanyagok

	FMB210
Anyag	Eloxált alumínium, Rozsdamentes acél

FMB210 – Méretek

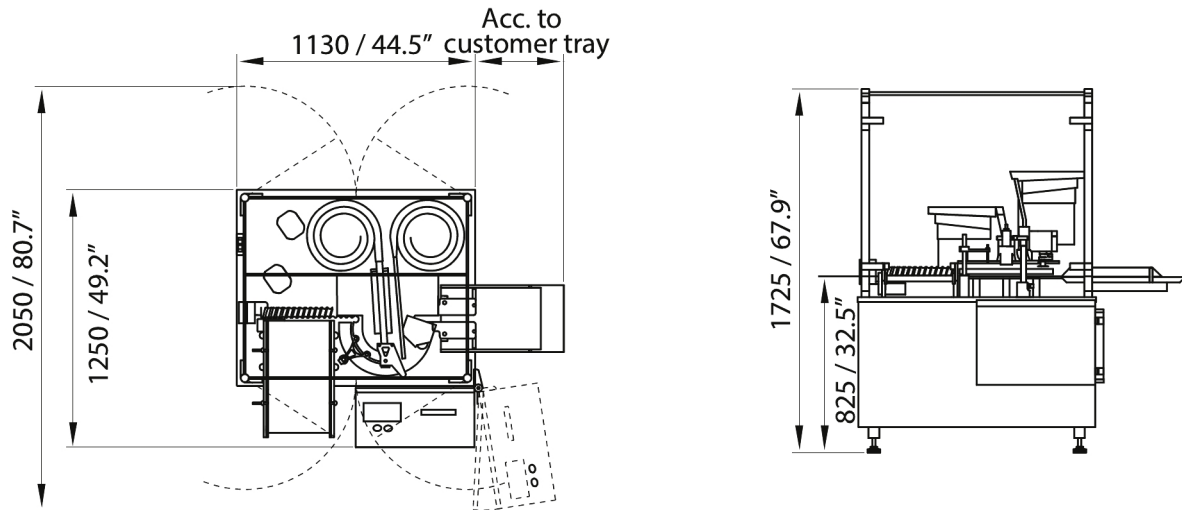

Dimensions in mm/inch

Jogi nyilatkozat: A dokumentumban szereplő információk helyesnek tartják, de Watson-Marlow Flexicon A/S nem vállal felelősséget a benne lévő hibákért, és fenntartja a jogot a specifikációk előzetes értesítés nélküli módosítására.

FIGYELMEZTETÉS: Ezek a termékek nem alkalmasak és nem használhatók betegekkel kapcsolatos alkalmazásokban. A WMArchitect és az Accusil bejegyzett védjegyek.

wmfts.com/global



05 July 2024