

# FMB210

FMB210 täyttö- ja korkituskoneet

## Ominaisuudet ja edut

- Täyttötilavuudet enintään 250 ml:n mikrotilavuuksia
- $\pm 0,5$  %:n täyttötarkkuus useimmilla nesteillä ja korkitusmomentti parempi kuin  $\pm 10$  Ncm
- Vähemmän kustannuksia IQ/OQ:lle ja prosessien validointiin
- Testattu tekniikka takaa luotettavuuden ja helpon validoinnin
- Erittäin tarkka täyttömäärä mikrotilavuuksilla
- Prosessien validoinnista aiheutuvat kustannukset pienenevät



## Tekniset tiedot

	FMB210
Täyttömääräalue	0.1-250 ml
Tarkkuus	$\pm 0,5$ %
Kapasiteetti	4500 yksikköä/tunti
Virransyöttö	200– 240 V AC, yksivaiheinen ja maadoitettu
Virrankulutus	Max 1500 W
Ilmansyöttö/paineilmaliitäntä	7 baarin puhdasta ja kuivaa ilmaa
Ilmankulutus	Riippuu kulloisestakin käytöstä L/min
Paino	650 kg

## Rakennemateriaalit

	FMB210
Materiaali	Eloksoitu alumiini, Ruostumaton teräs

## FMB210 mitat

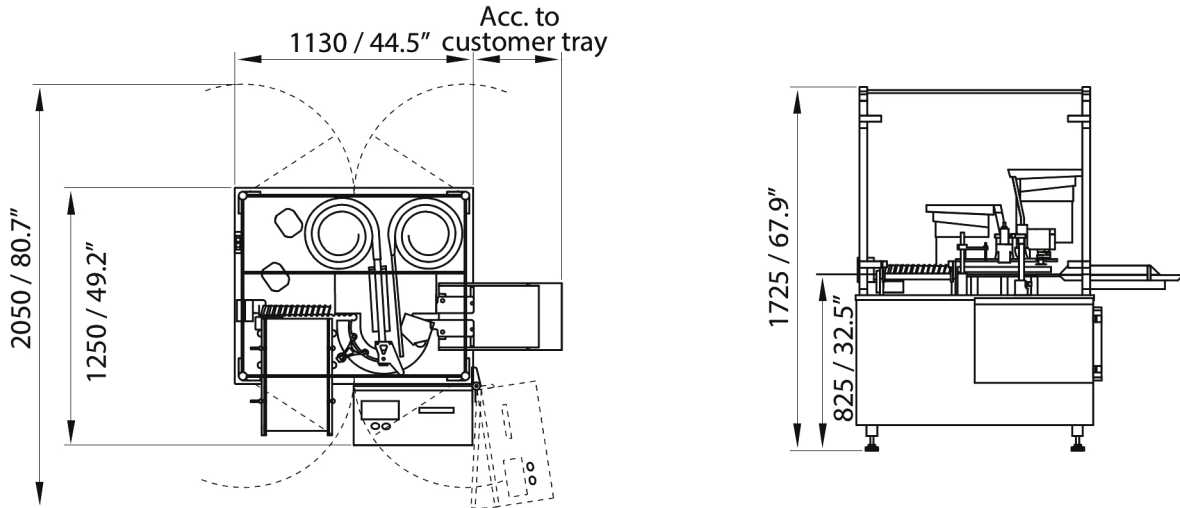

*Dimensions in mm/inch*

Vastuuvapauslauseke: Tämän asiakirjan tietojen uskotaan olevan paikkansapitävät, mutta Watson-Marlow Flexicon A/S ei vastaa sen sisältämistä virheistä ja pidättää oikeuden muuttaa määrittämiä ilman erillistä ilmoitusta. VAROITUS: Näitä tuotteita ei ole tarkoitettu käytettäväksi potilaskytkeissä käyttötarkoituksissa eikä niitä saa tällaisiin käyttää. WMArchitect ja Accusil ovat rekisteröityjä tavaramerkkejä.

[wmfts.com/global](http://wmfts.com/global)



05 July 2024