

# FMB210

FMB210 Машини за пълнене и поставяне на капачка

## Характеристики и предимства

- Обемите на пълнене от микро-обеми до 250 мл
- $\pm 0,5$  % точност на пълнене за повечето обеми и въртящ момент на поставяне на капачката по-добър от  $\pm 10$  Ncm
- По-ниски разходи за IQ/OQ и валидиране на процесите
- Доказана технология за надеждност и лесна проверка
- Много точно пълнене на обеми от микро-обеми
- Намалени разходи за валидиране на процесите



## Технически спецификации

	FMB210
Диапазон на обема на пълнене	0.1-250 ml
Точност	$\pm 0,5$ %
Капацитет	4500 единици/час
Електрозахранване	200 V до 240 V променлив ток еднофазен и заземяване
Консумирана мощност	Max 1500 W
Подаване на въздух/пневматична връзка	7 бара чист и сух въздух
Консумация на въздух	Зависи от приложението л/мин
Тегло	650 кг

## Конструктивни материали

	FMB210
Материал	Анодизиран алуминий, Неръждаема стомана

## FMB210 размери

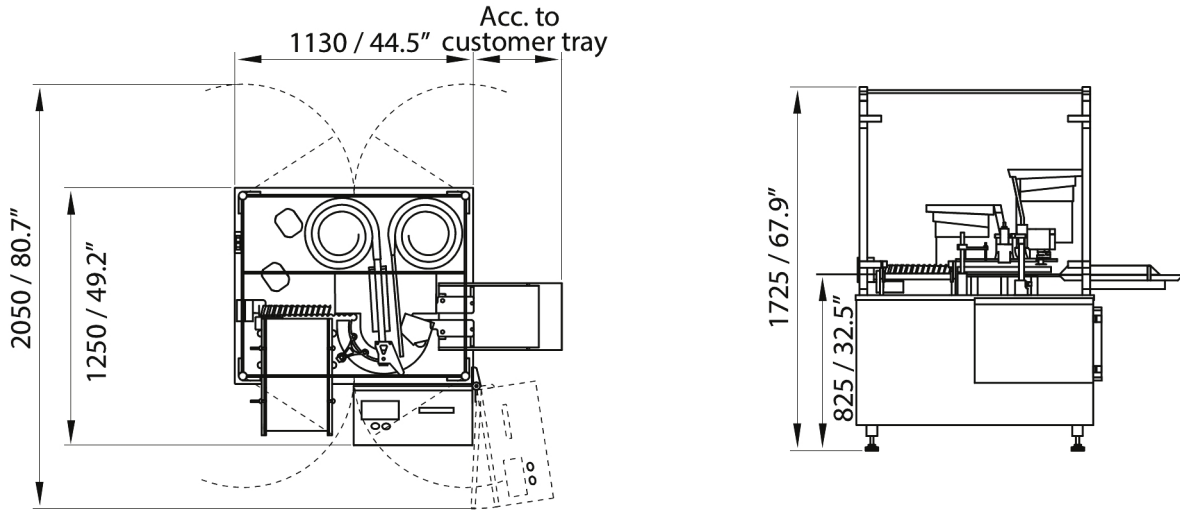

*Dimensions in mm/inch*

Отказ от отговорност: Информацията в този документ се смята за вярна, но Watson-Marlow Flexicon A/S не поема отговорност за грешки, които тя съдържа, и си запазва правото да променя спецификациите без предупреждение. ПРЕДУПРЕЖДЕНИЕ: Тези продукти не са предназначени за употреба и не трябва да се използват за приложения, свързани с пациента. WMArchitect и Accusil са регистрирани търговски марки.

[wmfts.com/global](http://wmfts.com/global)



05 July 2024