

IPA 40

Pulsatiedemper voor de zuigzijde

Bredel

Hose Pumps

Kenmerken en voordelen

- Vermindert positieve en negatieve pieken onder wisselende aanzuigcondities
- Verwijdert tot 90 % van de pomp-zuigpulsatie
- Biedt stillere werking en een maximale levensduur van de pompslang
- Onderhoudsvrije installatie, geschikt voor Bredel en APEX pomp met slangmaten van 25 mm (1") tot 100 mm (4").
- Veilige hantering



Technische specificaties

	IPA 40
Maximale werkdruk	6 bar
Maximale werkdruk	87 psi
Opslagtemperatuurbereik	-40 °C tot 70 °C
Opslagtemperatuurbereik	-40 °F tot 158 °F
Bereik producttemperatuur	-10 °C tot 80 °C
Bereik producttemperatuur	14 °F tot 176 °F

Constructie materialen

	IPA 40
Slangmateriaal	EPDM, Natuurrubber (NR), NBR
Behuizingen	PVC, Roestvrij staal 316
O-ring	NBR
Flensmaterialen	PVC, Roestvrij staal 316

IPA 40 Afmetingen

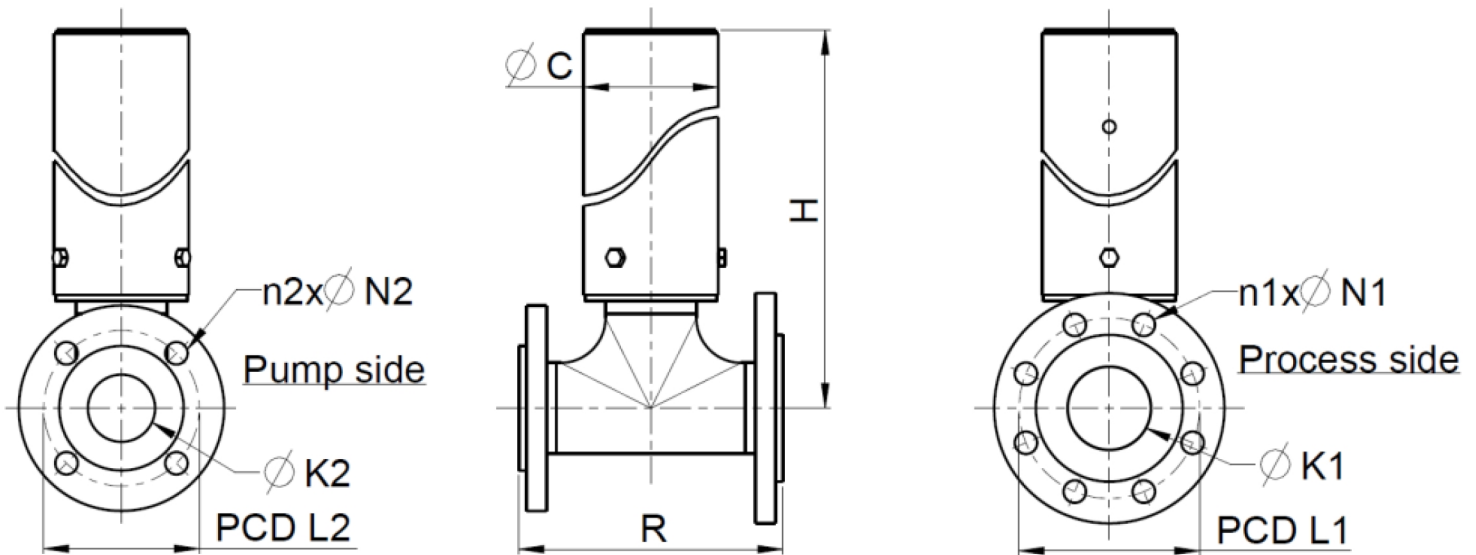

Afmetingen in mm (voor DIN/EN-flenzen)												
IPA-type	Type pomp	C	SS H	PVC H	DIN/EN			DIN/EN			SS R	PVC R
					K1	L1	n1 x N1	K2	L2	n2 x N2		
IPA40	APEX28	89	402	396	DN40	110	4 x 18	DN25	85	4 x 14	180	190
IPA40	APEX35	89	402	396	DN40	110	4 x 18	DN32	100	4 x 18	180	190
IPA40	Bredel 25	89	402	396	DN40	110	4 x 18	DN25	85	4 x 14	180	190
IPA40	Bredel 32	89	402	396	DN40	110	4 x 18	DN32	100	4 x 18	180	190
IPA40	Bredel 40	89	402	396	DN40	110	4 x 18	DN40	110	4 x 18	180	190

Afmetingen in inches (voor ANSI-flenzen)												
IPA-type	Type pomp	C	SS H	PVC H	ANSI			ANSI			SS R	PVC R
					K1	L1	n1 x N1	K2	L2	n2 x N2		
IPA40	APEX28	3,5	15,8	15,6	1 1/2	3 7/8	4 x 5/8	1	3 1/8	4 x 5/8	7,1	7,5
IPA40	APEX35	3,5	15,8	15,6	1 1/2	3 7/8	4 x 5/8	1 1/2	3 7/8	4 x 5/8	7,1	7,5
IPA40	Bredel 25	3,5	15,8	15,6	1 1/2	3 7/8	4 x 5/8	1	3 1/8	4 x 5/8	7,1	7,5
IPA40	Bredel 32	3,5	15,8	15,6	1 1/2	3 7/8	4 x 5/8	1 1/4	3 1/2	4 x 5/8	7,1	7,5
IPA40	Bredel 40	3,5	15,8	15,6	1 1/2	3 7/8	4 x 5/8	1 1/2	3 7/8	4 x 5/8	7,1	7,5

Productcodes

Vervangend slangelement			Onderdeelnummer
Type slang	Materiaal	Kleurcode	IPA40/25 IPA40/32 IPA40/40
NR	Natuurlijk rubber	Paars	28-IP04004020
NBR	Nitrilrubber	Geel	28-IP04004040
EPDM	EPDM	Rood	28-IP04004075

Voor bestellingen, gaarne het volgende opgeven:

1. Maat en type flens
2. Maat en type pomp
3. Vereist materiaal voor slang
4. Vereist materiaal voor T-stuk en flenzen

Voor nadere informatie over pulsatie-dempers voor de zuigzijde neemt u contact op met uw vertegenwoordiger van Bredel.

Disclaimer: De informatie in dit document is op het moment van publicatie correct, maar Watson-Marlow Bredel BV accepteert geen aansprakelijkheid voor eventuele fouten hierin, en behoudt zich het recht voor de specificaties zonder voorafgaande kennisgeving te veranderen. Alle genoemde waarden in dit document zijn de waarden onder de geconditioneerde testomstandigheden. De werkelijk bereikte capaciteiten kunnen afwijken als gevolg van verschillen in temperatuur, viscositeit, aanzuig- en tegendruk en/of systeemconfiguratie. APEX, DuCoNite, Bioprene en Bredel zijn geregistreerde handelsmerken.

wmfts.com/global



12 July 2024