

Q-Clamp

Q-Clamp



Funktioner og fordele

- Specialdesign til hurtig og rigtig placering af pakning mod flange
- Ingen risiko for hård sammentrykning af pakning
- Lukkesystem beregnet til kraver iflg. ISO- og ASME BPE-standarder
- Samles nemt med én hånd



Tekniske specifikationer

	Q-Clamp
Maks. driftstryk	7 bar
Maks. driftstryk	101 psi
Væsketemperaturområde	2 °C til 40 °C
Væsketemperaturområde	35 °F til 104 °F
Driftstemperaturområde	-4 °C til 40 °C
Driftstemperaturområde	23 °F til 104 °F
Steriliseringmetoder	Autoklave, Gamma, Kompatibel med fordampet hydrogenperoxid (VHP)
Stabilitet ved autoklavering	135 °C (275 °F) i 30 minutter, gentagelig i 3 cyklusser
Gammastabilitet	Maks. 50 kGy, akkumuleret
Holdbarhed	3 år
Certificering	ADCF, ISO 10993, ISO 14644-1 klasse 7, ISO 9001, USP-klasse VI
Forenelighed	ISO, britiske og ASME flanger
TC-størrelse	½-¾ TC - 1-1½ TC "
Antal	10, 50, 100 PCS

Konstruktionsmaterialer

	Q-Clamp
Materiale	Forstærket Nylon 66

Q-Clamp dimensioner

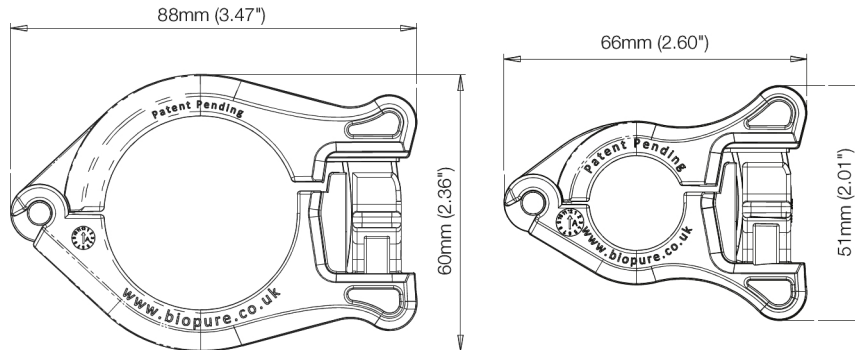

Produktkoder

Beskrivelse	Varenummer
Q-CLAMP, 1/2" - 3/4", 10 STK./PK	1032-0075-0010
Q-CLAMP, 1/2" - 3/4", 100 STK./PK	1032-0075-0100
Q-CLAMP, 1" - 1 1/2", 10 STK./PK	1032-0150-0010
Q-CLAMP, 1" - 1 1/2", 50 STK./PK	1032-0150-0050
Q-CLAMP BRUDVISENDE SIKKERHEDSANORDNING, GENNEMSIGTIG, 100 STK./PK	1033-0001-0100
Q-CLAMP BRUDVISENDE SIKKERHEDSANORDNING, BLÅ, 100 STK./PK	1033-0002-0100
Q-CLAMP BRUDVISENDE SIKKERHEDSANORDNING, GRÅ, 100 STK./PK	1033-0003-0100
Q-CLAMP BRUDVISENDE SIKKERHEDSANORDNING, ORANGE, 100 STK./PK	1033-0004-0100
Q-CLAMP BRUDVISENDE SIKKERHEDSANORDNING, GUL, 100 STK./PK	1033-0005-0100
Q-CLAMP BRUDVISENDE SIKKERHEDSANORDNING, RØD, 100 STK./PK	1033-0006-0100
Q-CLAMP BRUDVISENDE SIKKERHEDSANORDNING, GRØN, 100 STK./PK	1033-0007-0100
Q-CLAMP BRUDVISENDE SIKKERHEDSANORDNING, LILLA, 100 STK./PK	1033-0008-0100

Ansvarsfraskrivelse: Oplysningerne i dette dokument anses for at være korrekte, men Watson-Marlow Limited påtager sig intet ansvar for fejl deri og forbeholder sig ret til at ændre specifikationerne uden varsel. Det er brugerens ansvar, at produkterne er egnede til den relevante anvendelse. Watson-Marlow og WMArchitect er registrerede varemærker tilhørende Watson-Marlow Limited. BioClamp, BioBarb, FlatBioEndCap, BioEndCap, BioValve og BioTube applicator er varemærker tilhørende BioPure Technology Limited. Tri-Clamp er et varemærke tilhørende Alfa Laval Corporate AB. Q-Clamp anvendes på licens.

wmfts.com/global



04 July 2024