

# FMB210

FMB210 fyll- og korkemaskiner

**Flexicon**  
Liquid Filling

## Funksjoner og fordeler

- Fyll volumer fra mikrovolumer opp til 250 ml.
- $\pm 0,5$  % fyllenøyaktighet på de fleste volumer og korkemoment bedre enn  $\pm 10$  Ncm
- Mindre kostnader for IQ/OQ og prosessvalidering
- Velprøvd teknologi for pålitelighet og enkel validering
- Svært nøyaktig fylling av volumer fra mikrovolumer
- Reduserte kostnader for prosessvalidering



## Tekniske spesifikasjoner

	FMB210
Påfyllingsvolumområde	0.1-250 ml
Kapasitet	4500 enheter/time
Strømforsyning	200-240 VAC enfaset og jord
Strømforbruk	Max 1500 W
Lufttilførsel/pneumatisk tilkobling	7 bar ren og tørr luft
Vekt	650 kg

## Konstruksjonsmaterialer

	FMB210
Materiale	Anodisert aluminium, Rustfritt stål

## FMB210 dimensjoner

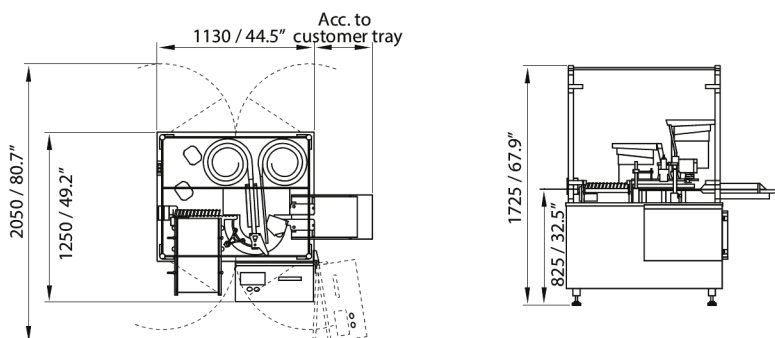

Dimensions in mm/inch

---

Ansvarsfraskrivelse: Informasjonen i dette dokumentet antas å være korrekt, men Watson-Marlow Flexicon A/S påtar seg intet ansvar for eventuelle feil den inneholder, og forbeholder seg retten til å endre spesifikasjoner uten varsel. ADVARSEL: Disse produktene er ikke utformet for bruk i, og skal ikke brukes til, pasienttilkoblede applikasjoner. Asepticsu og Accusil er registrerte varemerker.

[wmfts.com/global](https://wmfts.com/global)



23 May 2023