

CIP 40

Bredel CIP-slangpumpar

Bredel

Hose Pumps

Egenskaper och fördelar

- 3A och FDA-certifierad
- Livsmedelgodkänd NBR-pumpslang, med NSF®-registrerat livsmedelsklassat smörjmedel
- Sanitetskopplingar i rostfritt stål inkluderar DIN, ASA eller JIS
- Tryckbackar på rotorn drar sig automatiskt tillbaka för rengöring av slangen inuti.
- Kan aktiveras elektriskt, pneumatiskt eller manuellt
- Maximal steriliseringstemperatur 120 °C
- Bredel CIP 40 flöden upp till 4 800 l/h (42 GPM), tryck upp till 16 bar (232 psi)



Prestanda CIP 40

Required motor power kW

Bredel CIP 40

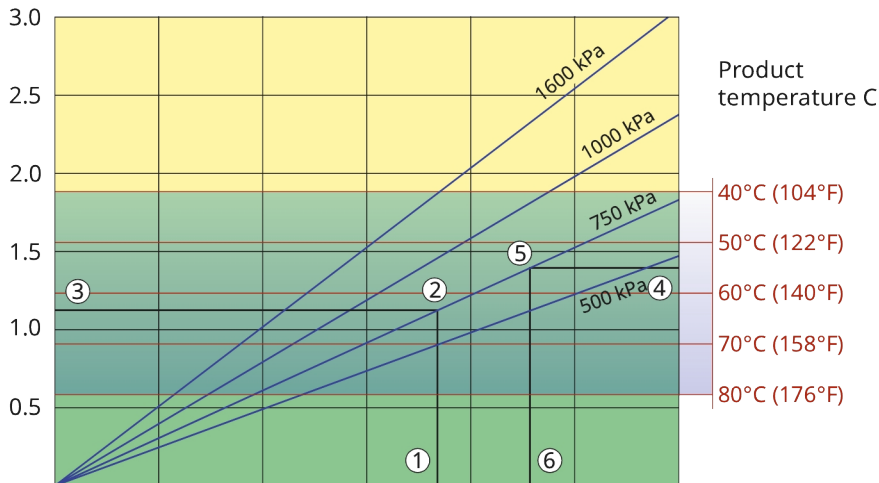

Pump speed	rpm	20	40	60
Capacity	L/h	1600	3200	4800
Capacity	USGPM	7.0	14.1	21.1

1. Flow required indicates pump speed
2. Calculated discharge pressure
3. Net motor power required
4. Product temperature
5. Calculated discharge pressure
6. Maximum recommended pump speed

- Continuous duty
- Intermittent duty

* Maximum 3 hours operation followed by minimum 1 hour stop

Tekniska specifikationer

	CIP 40
Max. flöde kontinuerligt	4788 L/h
Max. flöde kontinuerligt	1263 USGPH
Max. intermitt flöde	4788 L/h
Max. intermitt flöde	1263 USGPH
Volym per varv	1.33 L
Volym per varv	0.35 USG
Max. kontinuerlig drifhastighet	60 rpm
Max. intermitt drifhastighet	60 rpm
Max. driftryck	16 bar
Max. driftryck	232 psi
Max. sugkapacitet	9.5 mWC
Max. sugkapacitet	374 inWC
Sugkapacitet (80 % flöde)	9 mWC
Sugkapacitet (80 % flöde)	354 inWC
Drifttemperaturområde	-20 till 45 °C
Drifttemperaturområde	-4 till 113 °F
Vätskans temperaturområde	-20 till 80 °C
Vätskans temperaturområde	-4 till 176 °F
Min. startmoment	320 N m
Min. startmoment	2832 in.lbs
Vikt	175 kg
Vikt	386 lbs
Pumphuvudets vikt	139 kg
Pumphuvudets vikt	306 lbs
Slangsmörjmedel krävs	10 L
Slangsmörjmedel krävs	2.6 USG
Portkonfigurationer	Höger, Ned, Upp, Vänster
Kompatibla slangmaterial	CSM, EPDM, F-NBR, NBR, NR, NR-Metering, NR-Transfer
Kompatibla rörmaterial	Bioprene
Flänsenhetstyp	ANSI, DIN, JIS
Alternativ hygienisk koppling	DIN 11851, DIN 11864, IDF, RJT, SMS, Tri-clamp

Kontakta din Bredel-representant för drift vid lägre eller högre temperatur.

Tillåten omgivningstemperatur baseras på pumpkapacitet och kan begränsas ytterligare av växellådans omgivningskapacitet.

Materialspecifikation

	CIP 40
Slangmaterial	Bioprene (rör), CSM, EPDM, F-NBR, Naturgummi (NR), NBR, NBR för livsmedel, NR-Metering
Hus	Gjutjärn
Rotor	Gjutjärn
Lockenhet	Gjutjärn
Konsoler och fästen	Rostfritt stål 316
Stödräm	Galvaniserat stål, Rostfritt stål 316
Slangklämmor	Rostfritt stål 316
Tätningar	NBR

Mått CIP 40

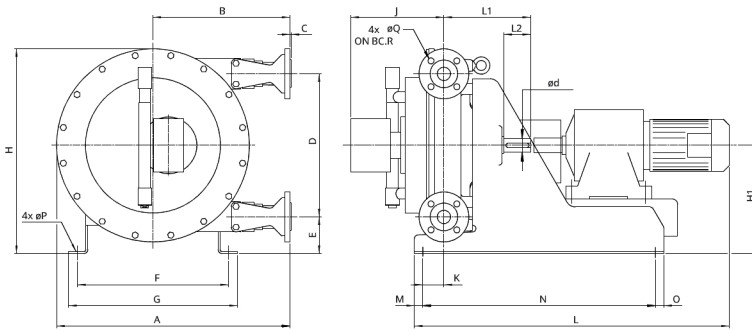

Typ	A	B	C	C	D	Ød	E	°F	G	H	H1	Jmax	K	L	L1	L2	M	N	O	Q	R
Bredel CIP 40 (mm)	702	412	2,5	10	430	40	110	454	508	615	325	414	64	*	260	80	25	700	25	18	110
Bredel CIP 40 (tum)	27,6	16,2	0,1	0,4	16,9	1,57	4,3	17,9	20,0	24,2	12,8	16,3	2,5	*	10,2	3,1	1,0	27,6	1,0	0,7	4,3

Friskrivning: Informationen i detta dokument anses vara korrekt vid tiden för publiceringen, men Watson-Marlow Bredel B.V. tar inte på sig något ansvar för eventuella fel häri och förbehåller sig rätten att ändra specifikationer utan att detta meddelas i förväg. Alla nämnda värden i detta dokument är värden under kontrollerade förhållanden vid vår testanläggning. Faktiska flöden kan variera på grund av förändringar i temperatur, viskositet, inlopps- och utloppsstryck och/eller systemkonfiguration. APEX, DuCoNite, Bioprene och Bredel är registrerade varumärken.

wmfts.com/global



22 November 2023